

## Actividades de aprendizaje basadas en el programa Suma y Sigue

### El Jardín de la Oruga

Diagrama de árbol

**Nombre:**

**Curso:**

**Fecha:**

Alicia se encuentra con la Oruga, la guardiana del Jardín de la Reina, quien le muestra que el jardín que debe cruzar tiene la siguiente forma.

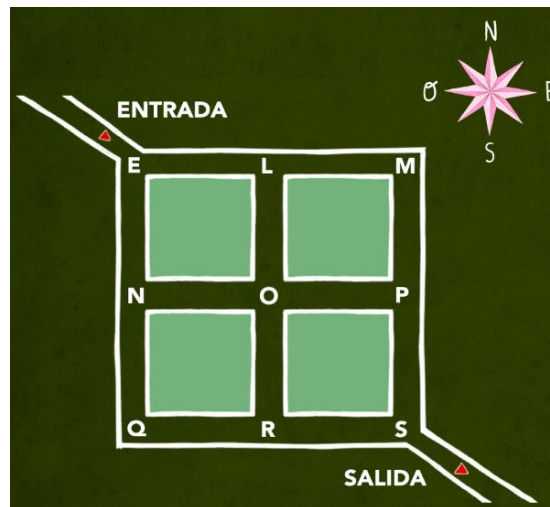

La Oruga le cuenta a Alicia que para cruzarlo debe cumplir con el siguiente decreto

#### Decreto de la Reina

Cada vez que se llegue a una esquina, se debe continuar hacia el este o hacia el sur, ya que está prohibido tomar otra dirección.

1. Construye el diagrama de árbol considerando las instrucciones del recurso.

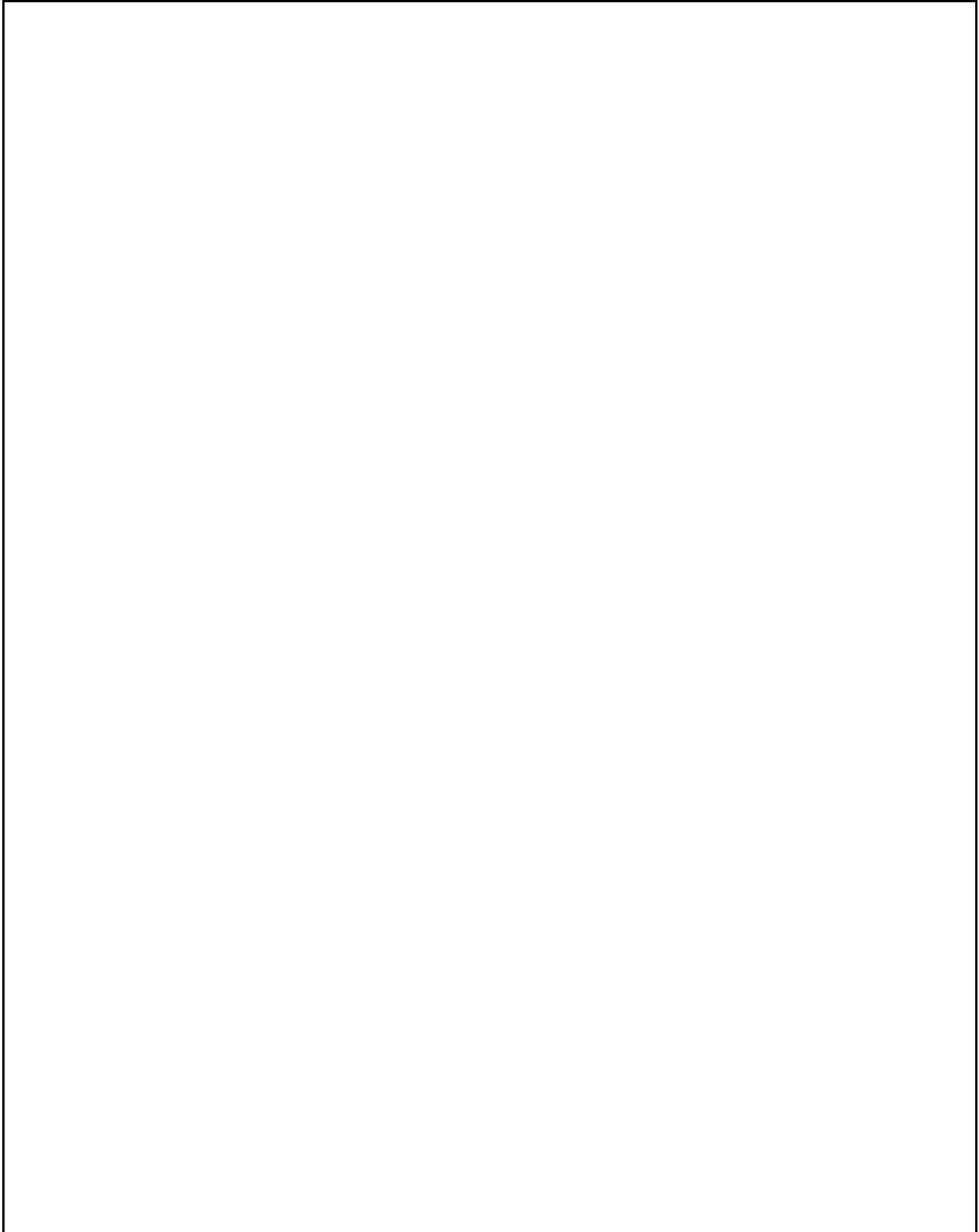

Alicia encuentra algunos caminos para cruzarlo, los que se muestran a continuación.

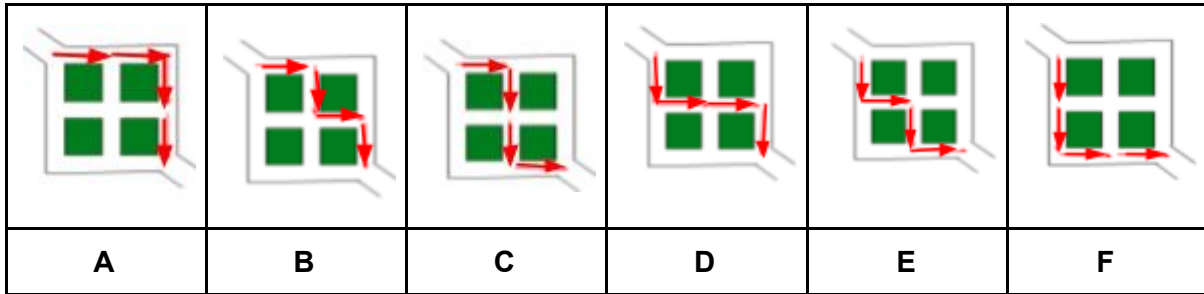

2. A cada una de las ramas del diagrama de árbol que se muestra a continuación, asigna la letra del camino encontrado por Alicia que se le asocia.

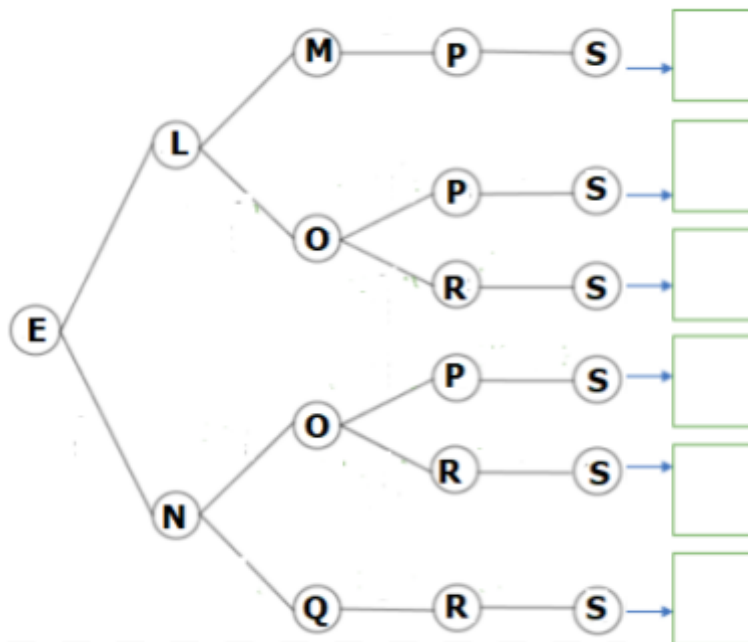

3. Completa el diagrama de árbol con sus correspondientes probabilidades.

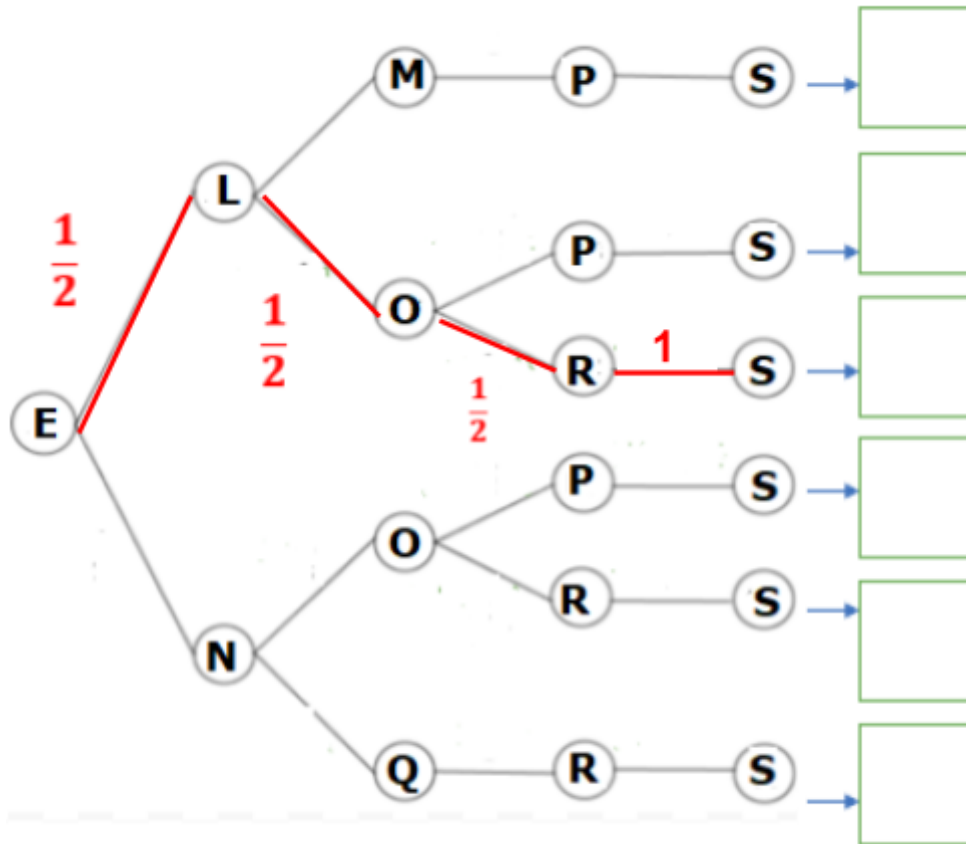

4. Si el Jardín de la Reina hubiese tenido la forma que se muestra a continuación, ¿cuál sería el diagrama de árbol que representa todos los posibles caminos que puede tomar Alicia para cruzarlo? Recuerda considerar el decreto de la Reina.

